

SIRENAS ACÚSTICAS MULTITONO ATEX

AE/IS-SI312A, AE/IS-SI312B

Descripción

Sirenas acústicas ATEX recomendada para aplicaciones con bajo o medio nivel de ruido ambiente. Certificadas para su instalación en áreas ATEX zonas 1, 21 y 2, 22.

Provistas de 32 tonos seleccionables.

- Cuerpo de aluminio y cubierta sin cobre
- Tornillos de AISI 304
- Entrada de $\varnothing 3/4$ "ISO 7/1"
- Grado de protección a prueba de explosiones:
 - II 2GD Ex d IIC T6 Gb
 - II 2GD Ex tb IIIC T85 °C Db
- Grado de Protección: IP65



Dimensiones

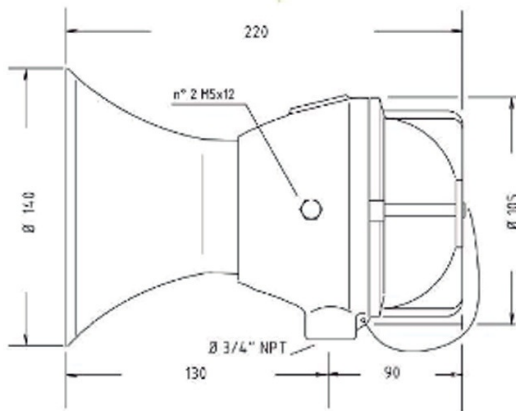

Accesorio de montaje

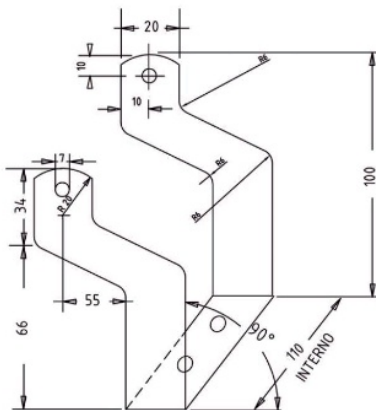

CARACTERÍSTICAS TÉCNICAS

AE/IS-SI312A

Fuente de Alimentación:	230 Vca 50/60 Hz
Potencia:	4 w
Nivel sonoro:	106 dB
Frecuencia acústica:	340 ÷ 2000Hz
Servicio:	continuo
Peso:	1,5 Kg
Tª de funcionamiento:	-20°C ÷ +55°C

AE/IS-SI312B

Fuente de Alimentación:	12÷24 Vca/Vcc
Potencia:	4 w
Nivel sonoro:	102 dB
Frecuencia acústica:	340 ÷ 2000Hz
Servicio:	continuo
Peso:	1,5 Kg
Tª de funcionamiento:	-20°C ÷ +55°C